

TOLVA CLASIFICADORA 450 KG



Rotoplast

Sede Administrativa y Comercial

Cra 42 N. 53-175 Autopista Sur / Itagüí - Colombia

Planta Industrial

Parque Industrial La Brizuela Km. 22 Autopista Medellín - Bogotá / Guarne - Colombia

PBX: (604) 448 1101 / Línea gratuita de atención al cliente: 018000420100

www.rotoplast.com.co

DESCRIPCIÓN

Son diseñadas para almacenar los granos antes de pasarlos a la despulpadora y permite seleccionarlos si se utiliza como tolva húmeda.

- Resistentes a los golpes, agrietamientos y a la corrosión.
- Salida de 4" para los granos de café cereza y de 1 ½" para los líquidos.
- Resistente a la intemperie.
- Fácil instalación.
- Fácil limpieza.
- Pestaña de refuerzo para evitar deformaciones.

INFORMACIÓN BÁSICA

CAPACIDAD VOLUMÉTRICA	750 L
CAPACIDAD DE CARGA	450 Kg
DIMENSIONES	1190 X 1190 X 1046mm
MATERIALES	Polietileno Lineal
COLORES	Negro ●
PROCESO	Rotomoldeo

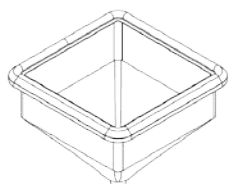
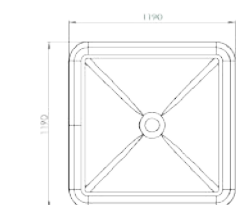

Unidades en mm - Medidas aproximadas

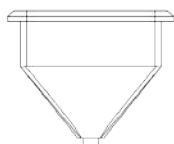
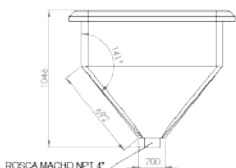

Rotoplast

Sede Administrativa y Comercial

Cra 42 N. 53-175 Autopista Sur / Itagüí - Colombia

Planta Industrial

Parque Industrial La Brizuela Km. 22 Autopista Medellín - Bogotá / Guarne - Colombia

PBX: (604) 448 1101 / Línea gratuita de atención al cliente: 018000420100

www.rotoplast.com.co

LISTA DE ACCESORIOS

N°	COMPONENTE
1	Tolva Clasificadora 450 Kg
2	Adaptador limpieza 4"
3	Tee 4" con reducción 2"
4	Tapón limpieza 4"
5	Niple PVC 1 1/2" x 50 cm
6	Disco perforado
7	Válvula de bola 1 1/2"
8	Niple PVC 1 1/2" X 5 cm
9	Codo sanitario 1 1/2"
10	Reducción Sanitaria 2" A 1 1/2"

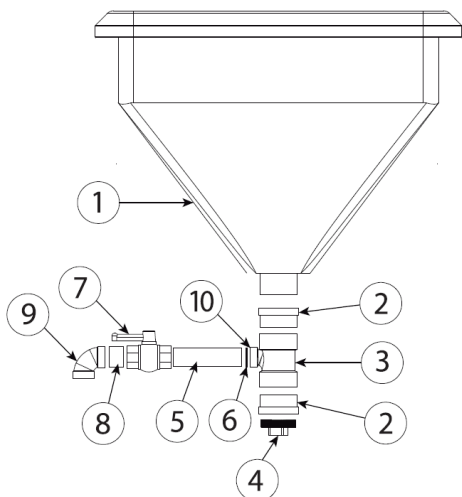

INSTALACIÓN

<p>Diagrama de la instalación de la tolva clasificadora en una estructura. La tolva se muestra suspendida de una estructura con una pestaña superior y una base inferior. Se indica la posición de la tolva y la salida de los materiales.</p>	<ol style="list-style-type: none"> 1 Posicione la tolva en una estructura que la sostenga como se observa en la imagen. 2 Verifique que la pestaña y base de la tolva queden apoyadas en todo su perímetro. 3 Aplique teflón en la rosca de la tolva y apriete el accesorio de salida (adaptador limpieza) en la tolva.
--	--