

**CÓDIGO**  
ECOT047



<b>Código</b>	DYD-FR07
<b>Versión</b>	1
<b>Fecha actualización</b>	23/09/2014

<b>Nombre del producto:</b>	<b>Colores disponibles</b>
TANQUE TINA DOBLE DE 700 LTS (350X2) CON ACCESORIOS	Negro ●

Línea  Agua  Agro  Aseo  Vial  Otra

## DESCRIPCIÓN DEL PRODUCTO

Los tanque tinas son recipientes plásticos para el lavado del café en el beneficio húmedo. Este producto recibe el grano de café despulpado y se utiliza para hacer eficiente el proceso de lavado y fermentación, permaneciendo el café baba durante un período de 12 a 24 horas.

Se recomiendan los tanque tinas dobles para aprovechar que se despulpe y fermente el café el mismo día que se recolecte; el otro compartimiento queda para el café recolectado el día siguiente y así sucesivamente.

## INFORMACIÓN BÁSICA

Capacidad volumétrica (LTS)	Capacidad de carga (Kg)	Dimensiones máximas (cm)	Materiales	Proceso de fabricación
700	440 (café baba)	178 x 118 x 70	Polietileno Lineal	Rotomoldeo
350 (Por compartimiento)	220 (Por compartimiento)	Medidas aproximadas		



## CERTIFICACIÓN Y GARANTÍA

Rotoplast certifica que este producto es fabricado con los más altos estándares de Calidad y es elaborado dando cumplimiento a todas las disposiciones de tipo legal que apliquen, acorde a los lineamientos del sistema de gestión de Calidad de ROTOPLAST, bajo la norma ISO 9001:2015 y que cuenta con (3) años de garantía siempre que el producto sea utilizado en las condiciones de uso recomendadas por el fabricante ROTOPLAST.

# LISTA DE ACCESORIOS

Pieza	Cantidad
Adaptador macho 2"	4
Codo sanitario 90 2" CXC	2
Niple sanitario de 2" x 20 cms	2
Niple sanitario de 2" x 6 cms	2
Válvula de bola PVC 2" roscada	2
Tanque tina 700 Lts (2 x 350)	1
Rejilla	2

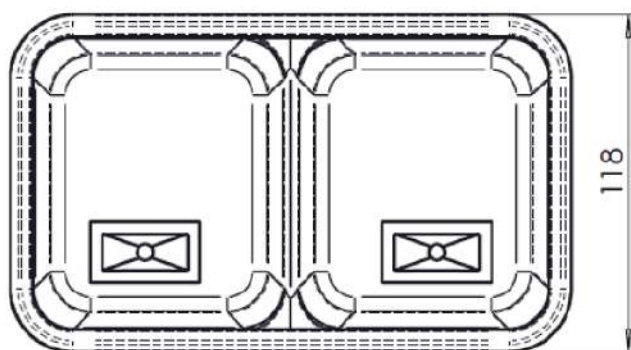

Unidades en cm  
Medidas aproximadas

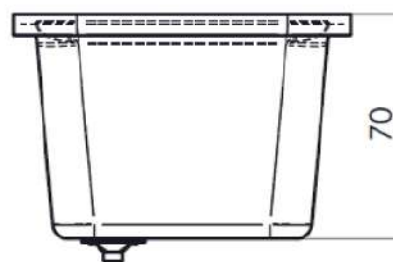
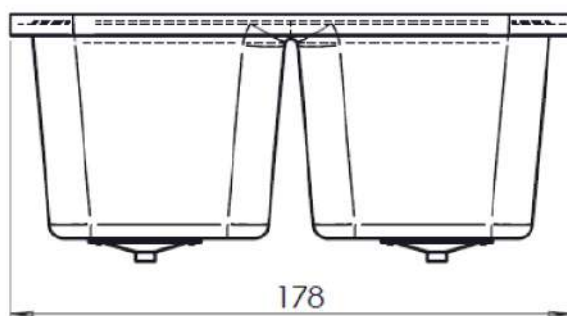

**Rotoplast**

Sede Administrativa y Comercial

Cra 42 N. 53-175 Autopista Sur / Itagüí - Colombia

Planta Industrial

Parque Industrial La Brizuela Km. 22 Autopista Medellín - Bogotá / Guarne - Colombia

PBX: (604) 448 1101 / Línea gratuita de atención al cliente: 018000420100

[www.rotoplast.com.co](http://www.rotoplast.com.co)

